

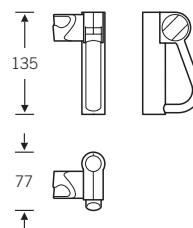

Der neue Brausekopfhalter ermöglicht eine komfortable Nutzung der Brause: Er vereint einen ergonomisch geformten Bügelgriff für sichere und mühelose Betätigung ohne Drehbewegung mit wartungsfreier und stufenloser Höhen- und Neigungsverstellung.

Der Brausekopfhalter lässt sich bequem einhändig verstellen – eine Hand bleibt stets frei und gibt dem Benutzer beispielsweise die Möglichkeit, sich an einem Haltegriff festzuhalten.



reddot design award
winner 2008

Innovationspreis



architecture + health

82 8239 | 82 8260 ■

82 8239 01048 (L = 1048 mm)
82 8239 01198 (L = 1198 mm)

Brausestange mit Brausekopfhalter zur Montage an Haltegriffen und Handlauf-Kombinationen

82 8260 00050 (zur Wandmontage, L = 900 mm)

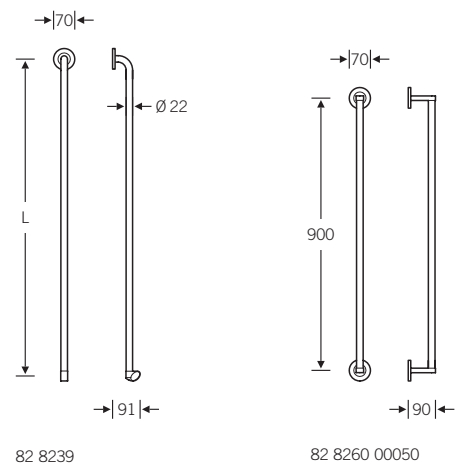

6b

82 8260 ■

82 8260 00011

Badetuchhalter

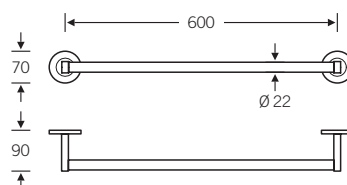

82 8260 ■

82 8260 00021

Badetuchhalter zweifach

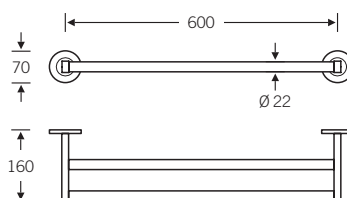

fsb.de/828260

Die FSB-Accessoire-Linie METRIC®
finden Sie auf den Seiten 609 ff.